



DAYTONA "Love Letter" is a monthly leaflet full of attractive news on motorcycle parts, accessories, and other information. Please give us an order by fax, phone, or mail. <https://www.daytona.co.jp> 0570-055-819

モトスマートモニター  
MOTO SMART MONITOR

9月上旬発売

- 2023 4
- 2023 5
- 2023 6
- 2023 7
- 2023 8
- 2023 9
- 2023 10
- 2023 11
- 2023 12
- 2024 1
- 2024 2
- 2024 3



MOTO SMART MONITOR

モトスマートモニター



特許出願中

23333 ¥66,000 (¥60,000)



## ツーリングの新しいカタチ



Apple CarPlay



Android Auto

お使いのスマートフォンに替わり、安全かつ充実したツーリングをサポート。紙の地図も、スマホマウントも要らない。ツーリングの新しいカタチ、モトスマートモニター。



※□は2023カタログ掲載頁。 ※1.5h は必須同時交換品を含めたトータル作業時間の目安。 ※0.5h は単独での取付作業時間の目安。 ※ok は規定の条件を満たせば公道使用できます。 ※No は法基準に抵触するため公道使用できません。 メーカー: ■=ホンダ ■=スズキ ■=ハーレーダビッドソン ■=ヤマハ ■=カワサキ ■=その他外車

モトスマートモニター  
MOTO SMART MONITOR



01 | Moto Smart Monitor  
For Your Riding

フリーリングは  
もっと  
自由になれる



スマートフォンを守る

- スマホ落下のリスクを回避
- 振動でのカメラ故障リスクを回避
- 熱暴走のダメージを回避
- 降雨による水濡れを回避



02 | Moto Smart Monitor  
For Your Riding

知らない  
道でも  
心配は要らない



あらゆる天候に対応

- 防水防塵性能 IP66相当
- 70℃の耐熱テストをクリア
- 20℃の寒冷テストをクリア
- 7Gの振動テストをクリア



03 | Moto Smart Monitor  
For Your Riding

「旅」だけに  
没頭できる



ワイヤレスで音声操作

- 目的地を音声で設定
- 給油など経路追加も音声で
- 音楽アプリの操作も音声で
- ハンズフリーで運転に集中



04 | Moto Smart Monitor  
For Your Riding

不安なことは  
スマホと一緒に  
しまっておく



バックモニターで安全確認

- 高速道路などの合流時に
- 車体をバックさせる際に
- ミラーの補助で後方確認に
- 周囲の交通状況の把握に

※📱は2023カタログ掲載頁。

※🕒は必須同時交換品を含めた  
1.5h トータル作業時間の目安。

※🕒は単独での取付  
0.5h 作業時間の目安。

※🏠は規定の条件を満たせば  
公道使用できます。

※🚫は法基準に抵触するため  
公道使用できません。

メーカー: ■=ホンダ ■=スズキ ■=ハーレーダビッドソン  
■=ヤマハ ■=カワサキ ■=その他外車

■モニター本体装着手順



①給電ケーブルを装着



②マウントに挿入



③ロックする

■装着例



■GB350S装着例



■PCX125装着例



■クロスコア110装着例



■TRACER9 GT装着例



■YZF-R25装着例

■商品内容



- ①モニター本体
- ②クランプ×2
- ③マウントA
- ④マウントB
- ⑤スペーサー φ22.2×2
- ⑥スペーサー φ25.4×2
- ⑦スペーサー φ28.6×2
- ⑧バックカメラ(1.2)
- ⑨バックカメラ装着シール
- ⑩12V電源ケーブル(2m)
- ⑪バックカメラ延長ケーブル(1m)

■仕様

サイズ	モニター本体	縦115mm×横182mm×厚さ24mm
画面	画面	7インチ画面(LCD)
重量	モニター本体	約520g
	クランプ込み	約680g
電源/消費電力	電源	ACC・アース / 12V3A-PD
素材	本体ケース/クランプ	アルミ
	画面	強化ガラス
Bluetooth	Bluetooth	Ver.4.2
インカム接続	インカム接続	対応 (HSP/HFP/A2DP/AVRCP)
防水性能	防水性能	IP66相当(本体・バックカメラ)
照度センサー	照度センサー	あり

カメラ	画像解像度	1280×720	
	有効画素数	220万画素	
	視野角	110°	
	F値	F2.2	
無線	本体脱着	ワンタッチで取り外し可能	
	取付対応幅	約37mm-150mm	
有線	対応ハンドル径	φ22.2/25.4/28.6	
	無線	対応スマホ	iPhone8以降 Android11以降
	有線	対応スマホ	iPhone8以降 Android10以降

別売品 (OPTION)

**■PDケーブル**  
PD (パワーデリバリー) からの給電が可能になります。

**8月下旬発売**

23335 ¥3,300 (¥3,000)

**■ガラスフィルム**  
専用設計のフィルムで、画面を傷・ほこりから守ります。

**7月下旬発売**

23292 ¥2,200 (¥2,000)

**■サンシェード**  
日除けで画面を見やすく。万が一の落下時には衝撃を吸収。

**7月下旬発売**

23338 ¥3,850 (¥3,500)

補修部品

**■12V電源ケーブル**  
補修用電源ケーブル。

**8月下旬発売**

23306 ¥3,300 (¥3,000)

**■スペーサー φ22.2**

**発売中**

1個 17602 ¥770 (¥700)

**■スペーサー φ25.4**

**発売中**

1個 17604 ¥770 (¥700)

**■スペーサー φ28.6**

**発売中**

1個 17606 ¥770 (¥700)

※は2023カタログ掲載頁。

※は必須同時交換品を含めたトータル作業時間の目安。

※は単独での取付作業時間の目安。

※は規定の条件を満たせば公道使用できます。

※は法基準に抵触するため公道使用できません。

メーカー: ホンダ スズキ ハーレーダビッドソン ヤマハ カワサキ その他外車

サドルバッグ (合皮+1680Dポリエステル) DHS-38/DHS-39

Saddlebag (Synthetic Leather + 1680D-Polyester) DHS-38/DHS-39



7月下旬発売



SADDLE BAG

DHS-38  
DHS-39

容量  
11ℓ

底面を大胆に跳ね上げたデザインが、クルーザーやストリートモデルにピッタリ



40412:装着例



DHS-39

DHS-38



バッグサポートを挿し込むことでバッグをしっかり固定。

ライダーズをイメージした赤い裏地。書類や小物の収納に便利なファスナーポケットを装備。



2種類の固定ベルトが付属。合皮ベルトはデザイン性と強度を両立。ナイロンベルトは薄くて強度が高いため、シートレール等のすきまに通しやすい。



盗難抑制に別売りのダイヤルロックが使用可能。



生地質感、糸の色、金具の形状等の素材選びにまでこだわったサドルバッグ。

付属のボトルホルダーにも新たに合皮を採用。細部までこだわりのデザイン。



DHS-39  
収納可能な荷物量の例



DHS-39  
商品構成



バッグ底面を大胆に跳ね上げたデザインでスタイリッシュ。クルーザーモデルやストリートモデルにピッタリ。

最大積載重量:5kg

サイズ: H245×W420×D150 (mm)

※車両によってはマフラーが干渉する場合があります。

DHS-38/スラッシャー/左側 40412 ¥22,000 (¥20,000)



DHS-39/スラッシャー/右側 40413 ¥22,000 (¥20,000)



※は2023カタログ掲載頁。

※1.5h は必須同時交換品を含めたトータル作業時間の目安。

※0.5h は単独での取付作業時間の目安。

※は規定の条件を満たせば公道使用できます。

※は法基準に抵触するため公道使用できません。

メーカー: ■=ホンダ ■=スズキ ■=ハーレーダビッドソン ■=ヤマハ ■=カワサキ ■=その他車

サドルバッグ (合皮+1680Dポリエステル) DHS-36/DHS-37

Saddlebag (Synthetic Leather + 1680D-Polyester) DHS-36/DHS-37

7月下旬発売



SADDLE BAG

DHS-36  
DHS-37

容量  
12L

特徴的なフラップのデザインが、クルーザーやストリートモデルにピッタリ



40262装着例



バッグサポートを挿し込むことでバッグをしっかり固定。



ライダースをイメージした赤い裏地。書類や小物の収納に便利なファスナーポケットを装備。



2種類の固定ベルトが付属。合皮ベルトはデザイン性と強度を両立。ナイロンベルトは薄くて強度が高いため、シートレール等のすきまに通しやすい。



盗難抑制に別売りのダイヤルロックが使用可能。

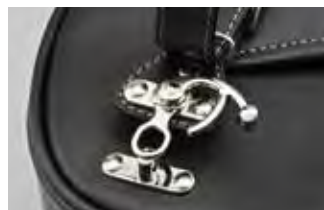

生地質感、糸の色、金具の形状等の素材選びにまでこだわったサドルバッグ。



付属のボトルホルダーにも新たに合皮を採用。細部までこだわりのデザイン。



DHS-37

DHS-36



DHS-36

収納可能な荷物量の例



DHS-36

商品構成



容量は12Lのまま、特徴的なフラップのデザインでアメリカンやストリートモデルにピッタリ。人とは違うバッグで個性を出したい方に、タイヤステッチでオシャレさもアップ(40263)。

最大積載重量:5kg

サイズ: H270×W360×D120(mm)

DHS-36/トラベ/ブレン 40262 ¥19,800(¥18,000)



DHS-37/トラベ/ダイヤ 40263 ¥20,900(¥19,000)



※は2023カタログ掲載頁。

※1.5h は必須同時交換品を含めたトータル作業時間の目安。

※0.5h は単独での取付作業時間の目安。

※は規定の条件を満たせば公道使用できます。

※No は法基準に抵触するため公道使用できません。

メーカー: ■ホンダ ■スズキ ■ハーレーダビッドソン ■ヤマハ ■カワサキ ■その他外車

GRIPPY GRIP®

GRIPPY GRIP

汎用品

8月下旬発売

GRIPPY GRIP

0.25h

# GRIPPY GRIP®

## エルゴノミクス (人間工学) デザインを採り入れたデイトナオリジナルグリップ

アクセルを握ったとき滑りにくい表面パターンと、グリップ力に優れた素材を組み合わせることで、長時間のライディングでも疲れにくい。

●材質:TPR/1層構造

※確実に取付けるため、グリップボンドを使用してください。セーフティワイヤーを併用するとより効果的です。(ワイヤーリング用溝加工済)

※純正スロットルスリーブがリブ付きの構造の場合、リブを削りとかスロットルスリーブを当社FLATスロットルスリーブに交換して取り付けてください。

※1インチ (φ25.4) ハンドル車には取り付けできません。

### GG-D-CLASSIC

ネオクラシックモデルのカスタムに最適。ビンテージモーターサイクルグリップの雰囲気を出しながら、握り心地や形状を現代風にアレンジ。

●エンド貫通



33448:装着例

### GG-D-VINTAGE

ビンテージモーターサイクルグリップの雰囲気を出したタル型グリップ。指先にかかるリブを高くすることでスロットル操作をアシスト。

●エンド貫通



33445+92321:エンドキャップ同時装着例



ブラック

ブラウン

生ゴム色



ブラック

ブラウン

生ゴム色



【グリップ断面】

高さ違いの凸形状で指先のかかりを良くするデザインです。

パーエンドが合わせやすい丸みをつけたグリップエンドデザイン。

パーエンドが合わせやすい丸みをつけたグリップエンドデザイン。

意匠登録出願中

#### ■GG-D-CLASSIC (全長122mm)

φ22.2ハンドル用

ブラック	33448	¥1,628 (¥1,480)	4 909449 610015
ブラウン	33513	¥1,628 (¥1,480)	4 909449 610039
生ゴム色	33520	¥1,628 (¥1,480)	4 909449 610022

#### ■GG-D-VINTAGE (全長122mm)

φ22.2ハンドル用

ブラック	33445	¥1,628 (¥1,480)	4 909449 610725
ブラウン	33446	¥1,628 (¥1,480)	4 909449 610732
生ゴム色	33447	¥1,628 (¥1,480)	4 909449 610749

### GG-D-KNIT

ストリートカスタム定番のダイヤパターンを編み込みデザインで再現。エッジとアールで作られた凹凸はやわらかいメージ。

●エンド貫通



33432:装着例



ブラック

ブラウン

オックス  
ブラッドレッド

### GG-D-GRID

ストリートカスタム定番のダイヤパターンをエアーインテークグリルデザインで再現。面を多用することで、立体感を強調。

●エンド貫通



32727:装着例



ブラック

ブラウン

オックス  
ブラッドレッド

生ゴム色

#### ■GG-D-KNIT (全長122mm)

φ22.2ハンドル用

ブラック	33432	¥1,628 (¥1,480)	4 909449 610657
ブラウン	33440	¥1,628 (¥1,480)	4 909449 610664
オックスブラッドレッド	33444	¥1,628 (¥1,480)	4 909449 610671

#### ■GG-D-GRID (全長122mm)

φ22.2ハンドル用

ブラック	32727	¥1,628 (¥1,480)	4 909449 610688
ブラウン	32728	¥1,628 (¥1,480)	4 909449 610695
オックスブラッドレッド	32729	¥1,628 (¥1,480)	4 909449 610718
生ゴム色	32731	¥1,628 (¥1,480)	4 909449 610701

※は2023カタログ掲載頁。

※1.5h は必須同時交換品を含めたトータル作業時間の目安。

※0.5h は単独での取付作業時間の目安。

※は規定の条件を満たせば公道使用できます。

※は法基準に抵触するため公道使用できません。

メーカー: ■=ホンダ ■=スズキ ■=ハーレーダビッドソン ■=ヤマハ ■=カワサキ ■=その他外車

エンジンプロテクター

Engine Protector

8月上旬発売

精悍なALLブラック仕様を  
ラインアップ追加

樹脂製パッドとアルミベースの一体構造により十分な強度を確保。転倒時の衝撃を受け流し、クランクケース割れなどの致命的なマシンダメージを最小限に軽減。設定車種にボルトオン設計。

- 補修部品も左右片側セット、プロテクター単体を設定予定。
- スライダー部はジュラルミン製。

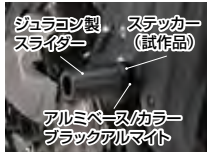

■エンジンプロテクター車種別適合表

適合車種	年式	品番/価格	JANコード
■ CB1300SF/SB	'14~'21	40464 ¥13,200 (¥12,000)	4 909449 621738
■ CB400SF/SB	'14~'21	40451 ¥13,200 (¥12,000)	4 909449 621714
■ MT-09 ABS ■ MT09 TRACER ■ TRACER900/GT	'17~'20 '15~'17 '18~'20	40473 ¥13,200 (¥12,000)	4 909449 621776
■ MT-09/A ■ MT-09 SP ■ TRACER9 GT	'14~'16 '21~'22 '21	40458 ¥13,200 (¥12,000)	4 909449 621721
■ XSR900	'22	40475 ¥13,750 (¥12,500)	4 909449 621516
■ MT-07/A ■ XSR700 ■ YZF-R7	'14~'21 '18~'21 '22	40470 ¥13,200 (¥12,000)	4 909449 621745
■ MT-25 ■ MT-03	'16~'22 '16~'21	40472 ¥13,200 (¥12,000)	4 909449 621769
■ KATANA ■ GSX-S1000 ABS	'19~'22 '15~'20	40471 ¥13,200 (¥12,000)	4 909449 621752

適合車種	年式	品番/価格	JANコード
■ ZRX1200DAEG	'09~'16	40450 ¥13,200 (¥12,000)	4 909449 621707
■ ZRX1200R/S	ALL	40426 ¥13,200 (¥12,000)	4 909449 621684
■ ZRX1100/II	ALL	40426 ¥13,200 (¥12,000)	4 909449 621684
■ ゼファー1100/RS	ALL	40430 ¥13,200 (¥12,000)	4 909449 621691
■ Z900RS/CAFE	'18~'22	40474 ¥13,750 (¥12,500)	4 909449 621783
■ ゼファー750/RS	ALL	40425 ¥13,200 (¥12,000)	4 909449 621660
■ Z650RS	'22	40480 ¥13,750 (¥12,500)	4 909449 621790
■ ゼファー400/x	ALL	40423 ¥13,200 (¥12,000)	4 909449 621653
■ ZRX/II (400)	ALL	40424 ¥13,200 (¥12,000)	4 909449 621677
■ ELIMINATOR/SE	'24	41118 ¥13,750 (¥12,500)	4 909449 621523

DAYTONA・NISSINラジアルブレーキマスターシリンダー (縦型5/8) ※リザーバーホース:ボディ上出し

汎用品

DAYTONA・NISSIN Radial Brake Master Cylinder (Cylinder Bore 5/8)

9月下旬発売

ピストン径横型11mm~1/2インチ相当のラインアップ追加

250ccクラスのスポーツを中心に採用されているピストンサイズに対応した、横型マスターシリンダーで11mm~1/2インチに相当する5/8インチサイズのNISSINラジアルブレーキマスター。

- φ22.2ハンドル用。 ●レバーアジャスターは6段階調整可能。
- ※ハンドルとレバーを操作、調整を行なった際に、リザーバタンクとレバーを周辺部品に接触しない位置に取り付けてください。取付スペースが限られていますので、お好み位置や角度で取付できない可能性があります。
- ※ブレーキフルードは各車両メーカーの指定品、または当社品(品番78023 ブレーキフルードDOT-4)をご使用ください。指定以外のブレーキフルード(DOT-4であっても)を使用すると内部のゴムパーツが破損し、エア抜きできない、またはブレーキが利かなくなる場合があります。
- ※マスターシリンダーの内部構造が純正と異なるため、ABS作動時にレバーへ伝わる感覚が変化します。



■本体寸法図

アジャスター	A寸法
1	40.6
2	35.3
3	29.1
4	25.0
5	20.9
6	16.9

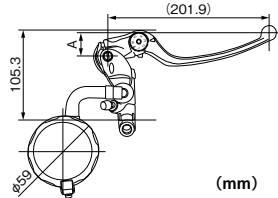

●横型とは形状が大きく異なりますので、取付車種のスペースにはご注意ください。特にセパレートハンドル車でスペースが不足する車両においては、ハンドル右フルロック時にカウル、メーターなどに接触しないよう十分ご確認ください。

6段階切り替え標準レバー



■ブレーキフルードについて

ブレーキフルードは長期間の使用により、空気中の水分を吸収し劣化します。(※保管状態でもフルードの劣化は進みます。)ブレーキフルード内の水分が多くなるとブレーキ時の熱で沸騰しやすくなり、油圧システム内の部品を錆びさせ、ブレーキまたはクラッチの性能低下や予期せぬトラブルを生じる可能性があります。通常使用で2年毎の定期交換が必要です。著しく劣化が見られる場合は、ブレーキフルードの早期交換が必要となります。

縦型5/8インチ<スモークタンク>標準レバー

※横型11mm~1/2インチ相当。

本体色:ブラック/ レバー:シルバー	39984	¥27,500 (¥25,000)	4 909449 622780
本体色:ブラック/ レバー:ブラック	39985	¥27,500 (¥25,000)	4 909449 622803

- ※は2023カタログ掲載頁。
- ※1.5hは必須同時交換品を含めたトータル作業時間の目安。
- ※0.5hは単独での取付作業時間の目安。
- ※は規定の条件を満たせば公道使用できます。
- ※NOは法基準に抵触するため公道使用できません。
- メーカー: ■ホンダ ■スズキ ■ハーレーダビッドソン ■ヤマハ ■カワサキ ■その他外車

チェーンガード

Chain Guard

8月上旬発売



CL250装着例



Rebel250装着例



軽快感のある見た目ですッキリ

純正と比較し、コンパクトにすることで軽快感をUP。純正風の質感でさりげないカスタムを楽しめるマットブラック仕上げ。

- スチール製マットブラック塗装。
- 当社製ローダウンリアショックとの同時装着可能。
- ※チェーンを覆う面積が少なくなることで泥や汚れの飛散量が多くなります。

- Rebel250 (‘17~’23) (8BK,2BK-MC49)
- Rebel500 (‘17~’23) (8BL,2BL-PC60)
- CL250 (‘23) (8BK-MC57)
- CL500 (‘23) (8BL-PC68)

40799 ¥13,200 (¥12,000)



キャリパーピストンリバースツール ハーフ

Pad Spreading Install Tool Half

発売中

軽量で取り扱いやすいハーフタイプ



パッド交換作業時にキャリパーのピストンを押し戻す専用工具。ハンドルを回転させるだけで簡単にピストンを戻すことができます。従来品(72283)に対し、ブレードをオートバイで使用頻度の高い、薄い片側だけに変更、さらにブレードを長く伸ばしたことで、いろいろな種類のキャリパーに対応します。ハンドルの取り外しが可能なので、収納時にかさばりません。

- 板厚:6mm(片側3mm) ●有効長:38mm
- 板幅:30mm ●最大開き幅:45mm(内径:39mm)
- 重量:0.60kg ●ハンドル長:80mm
- ※ピストンの戻し機構がネジ式となっているキャリパーには使用できません。



39237 ¥9,350 (¥8,500)



ゴムマット

Rubber Mat

発売中

MCハウスの湿気、汚れ防止用ゴムマット



39701:使用例



39701:装着例

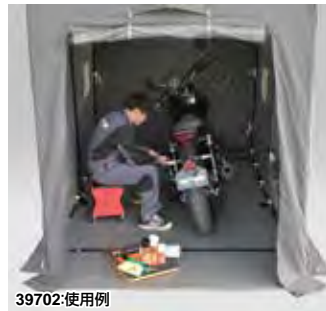

39702:使用例



39702:装着例

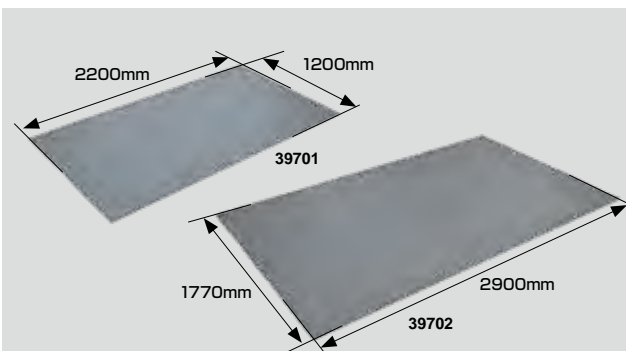

MCハウスの下に敷く編鋼板風のデザインのゴム製マット。滑りにくく、車両の安定、地面からの湿気防止、土や泥等の汚れ防止にもなります。多様な用途で使用することができMCハウス以外にも、メンテナンスマットや作業マットとしても使用可能です。ゴム製なので、任意のサイズでカットして使用いただけます。

- ゴム製
- ※個人使用を目的とした商品となります。不特定多数の出入りがある店舗でのご使用はできません。(消防法)

■MCハウス用ゴムマット

MCハウス1000用 39701 ¥6,600 (¥6,000)



MCハウス1300/1700用 39702 ¥11,000 (¥10,000)



※は2023カタログ掲載頁。

※1.5h は必須同時交換品を含めたトータル作業時間の目安。

※0.5h は単独での取付作業時間の目安。

※は規定の条件を満たせば公道使用できます。

※は法基準に抵触するためメーカー指定の公道使用できません。

メーカー: ■=ホンダ ■=スズキ ■=ハーレーダビッドソン ■=ヤマハ ■=カワサキ ■=その他車



# 自分だけの秘密基地



## BASIC SERIES Lite

- ①床付きで、土間工事不要、設置が早くリーズナブル。
- ②軽量スライド扉で開閉がスムーズ、音も静か。
- ③扉錠とシャックルロックのダブル施錠。
- ④サイズバリエーションは全4タイプ。
- ⑤妻部分の引っ張りがなくせまい土地でも設置が可能。



■省スペース設計  
ガレージ妻部分の張り出しが少ない省スペース設計。敷地を有効に活用できる、スッキリデザイン。

軽量スライド扉で開閉がスムーズ、音も静か。

■開く方向を選択可能  
扉は左開き、右開きが選べます。当日設置業者にご希望をお伝えください。



●左開き



●右開き



機種名/DFS-1826S  
●扉カラー/チャコールグレー



●メインキー2本付属



1826S/1830S 開口幅954mm  
2226S/2230S 開口幅1248mm



モデル身長:約173cm

■防犯もバッチリ  
メインキーとは別でシャックルロックを標準装備。防犯効果を高める。

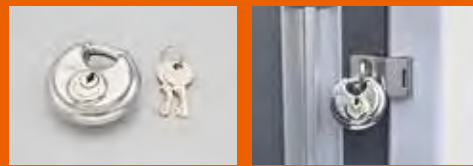

— 注意 —

閉じ込み防止のため、ガレージ内に入る際は、必ずシャックルロックをUボルトに掛けてください。風や衝撃などで掛金が閉じてしまうことを防ぎます。

※シャッター式に比べ開口幅が狭いので、大型バイクには適しません。大型バイクにはシャッター式のBASICシリーズをお勧めします。  
※ご検討の際は、お持ちのバイクの車幅と扉開口部を必ずご確認ください。

### 寸法表

寸法単位 (mm)

	品番	機種名	面積 (m <sup>2</sup> )	外寸法	有効開口部寸法	有効内寸法
ライト	40710	DFS-1826S	4.71	幅1790×奥2630×高2085	幅954×高1770	幅1680×奥2520×高1790
	40711	DFS-1830S	5.46	幅1790×奥3050×高2085	幅954×高1770	幅1680×奥2940×高1790
	40712	DFS-2226S	5.81	幅2210×奥2630×高2085	幅1248×高1770	幅2100×奥2520×高1790
	40713	DFS-2230S	6.74	幅2210×奥3050×高2085	幅1248×高1770	幅2100×奥2940×高1790

※組み立て時の外寸法は、ブロック使用分高くなります。

### 価格表

	品番	機種名	標準価格	配送料	設置費用※1	合計金額
ライト	40710	DFS-1826S	¥401,500 (¥365,000)	¥8,250 (¥7,500)	¥61,600 (¥56,000)	¥471,350 (¥428,500)
	40711	DFS-1830S	¥436,700 (¥397,000)	¥8,800 (¥8,000)	¥62,700 (¥57,000)	¥508,200 (¥462,000)
	40712	DFS-2226S	¥451,000 (¥410,000)	¥9,350 (¥8,500)	¥64,900 (¥59,000)	¥525,250 (¥477,500)
	40713	DFS-2230S	¥484,000 (¥440,000)	¥10,450 (¥9,500)	¥70,400 (¥64,000)	¥564,850 (¥513,500)

※1 設置費用は組立費・アンカー工事費・ブロック代を含んだ価格となります。

※は2023カタログ掲載。 ※1.5h は必須同時交換品を含めたトータル作業時間の目安。 ※0.5h は単独での取付作業時間の目安。 ※は規定の条件を満たせば公道使用できます。 ※NO は法基準に抵触するため公道使用できません。 メーカー: ■ホンダ ■スズキ ■ハーレーダビッドソン ■ヤマハ ■カワサキ ■その他外車

BASICシリーズ

BASIC Series

7月下旬発売

DFS-1826S 使用例



Address125/YZF-R25



自転車/GB350S



DAX125/CT125

MAEHIRO DOME

MAEHIRO DOME

6月下旬発売

軽量コンパクトでも、広々快適、  
簡単設置のドーム型テント



右側ドアパネルは出入りがしやすい。



アルミポール 120 (39624) と 130 (39626) を使用。

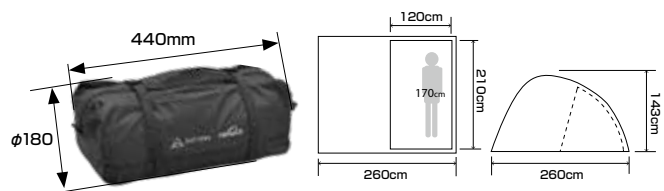
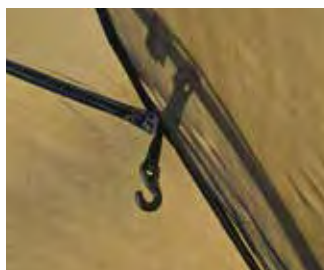

広くて快適なテントは、持ち運びが困難で、移動が大変とあきらめていませんか? そんなバイクライダーにもおすすめ! 2ルーム構造のドーム型テントが登場しました! 前室は、チェア・テーブルを置いても余裕の広さでインナーテントはギアを置いても十分な広さがあるゆったりサイズ。出入り口が3方向にあり、それぞれ開閉できるので混雑したキャンプ場でもしっかりと視線を遮りプライバシーを確保します。

- 1人用 ●重量: 3.4kg ●収納サイズ: 44×φ18 (cm)
- 本体サイズ: 220×260×143 (cm) ●インナーサイズ: 210×120×143 (cm)
- 材質: 外幕: 20Dリップストップナイロン/シリコン, PU (耐水圧3000mm) 内幕: 68Dポリエステル (床部: 耐水圧3000mm) ポール: A7001
- カラー: フォレストカーキ



特許出願中

37041 ¥40,700 (¥37,000) 4 909449 617779

※は2023カタログ掲載頁。

※1.5h は必須同時交換品を含めたトータル作業時間の目安。

※0.5h は単独での取付作業時間の目安。

※は規定の条件を満たせば公道使用できます。

※は法基準に抵触するため公道使用できません。

メーカー: ■=ホンダ ■=スズキ ■=ハーレーダビッドソン ■=ヤマハ ■=カワサキ ■=その他車

アルミポール

Aluminum Pole

9月上旬発売



39624



39626

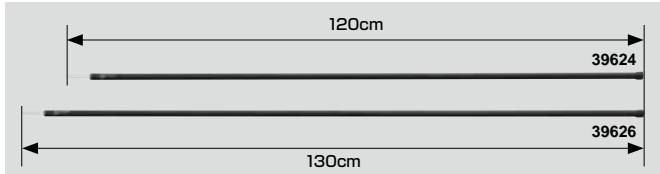

丈夫で軽量かつコンパクトなので持ち運びに便利、キャンプやツーリングに便利なアルミポールです。MAEHIRO DOMEのキャンピー用のポールに最適。ほかにもいろんなテントやタープ用のポールにも使用可能。

- 材質:アルミ合金(A7001) ●収納サイズ:アルミポール120(45.5cm)、アルミポール130(38cm)
- ポール径:φ14.5 ●重さ:アルミポール120(217g)、アルミポール130(242g)

アルミポール120 39624 ¥2,530 (¥2,300)



アルミポール130 39626 ¥2,750 (¥2,500)



グラウンドシート

Ground Sheet

6月下旬発売



テントの下に敷く防水性のあるシートです。インナーテントの床を石や木などから保護し、湿気や汚れから守ります。

- 素材:68Dポリエステル/PU(耐水圧3000mm) ●サイズ:210×120(cm) ●カラー:ブラック
- パッキング:18×21(cm) ●重量:240g ●付属品:収納袋

39569 ¥2,310 (¥2,100)



HOSHIZORA HYBRID mat

HOSHIZORA HYBRID mat

6月下旬発売

切り離しても使える多機能スリーピングマット



切り離しても使える。  
「多機能」「軽量」「コンパクト」



2重バルブ

分離してインフレーターマット部だけで使用すれば、W54×L115cmのショートタイプとしても使用できるので、ミニマリストや夏場などにも大活躍。



分離してエアクッション部分を座布団やチェアとして使用可能。別売りのエアピロー+ (品番:34251) をスナップボタンで固定できるうれしい機能。寝るとき以外でも大活躍。

「軽量」「コンパクト」だけじゃ寝心地は譲れない。【多機能性】も併せ持った、キャンプ用スリーピングマット。寝心地に影響の少ないお尻付近まではウレタンクッション入りにし、寝心地に影響の少ない、足部分をエアマット化することで、コンパクトさを実現。更に1ウレタンマット部分とエアマット部分を切り離せる構造だから座布団やチェアのマットと多機能に使えるアイテムです。

- カラー:フォレストカーキ
- 本体サイズ:幅53×長さ183×厚み3.5(cm)
- 幅53×長さ115×厚み3.5(cm)(分離時ウレタン部のみ)
- 重量:約630グラム(収納袋含む)
- 収納サイズ:φ14.5×27(cm)
- 生地:20d リップストップナイロン



特許出願中

35467 ¥9,680 (¥8,800)



※は2023カタログ掲載頁。

※1.5h は必須同時交換品を含めたトータル作業時間の目安。

※0.5h は単独での取付作業時間の目安。

※は規定の条件を満たせば公道使用できます。

※は法基準に抵触するため公道使用できません。

メーカー: ■ホンダ ■スズキ ■ハーレーダビッドソン ■ヤマハ ■カワサキ ■その他外車

パッケージ変更のご案内

下記の商品につきまして現行商品の在庫がなくなり次第、新パッケージに変更となります。なお、パッケージの変更に伴う商品番号、標準価格、JANコードの変更はございません。大変お手数をおかけすることと存じますが、何卒ご理解賜りますようお願い申し上げます。

■スーパーオイルフィルター



タイプ	参考車両メーカー	通し No	品番 / 価格
① カートリッジ式	(HONDA/YAMAHA/KAWASAKI系) ブラック	F-01	67923 ¥1,650 (¥1,500)
② カートリッジ式	(HONDA/YAMAHA/KAWASAKI系) レッド	F-01	67924 ¥1,650 (¥1,500)
③ 内蔵式	(HONDA系)	F-02	67931 ¥990 (¥900)
④ 内蔵式	(HONDA系)	F-03	67932 ¥990 (¥900)
⑤ カートリッジ式	(HONDA系)	F-04	67939 ¥1,595 (¥1,450)
⑥ 内蔵式	(HONDA/KAWASAKI系)	F-05	67934 ¥946 (¥860)
⑦ 内蔵式	(YAMAHA系)	F-06	12173 ¥1,100 (¥1,000)
⑧ 内蔵式	(YAMAHA系)	F-07	12183 ¥1,100 (¥1,000)
⑨ 内蔵式	(YAMAHA系)	F-08	12184 ¥1,320 (¥1,200)
⑩ カートリッジ式	(YAMAHA FJR1300)	F-09	67925 ¥1,650 (¥1,500)
⑪ 内蔵式	(SUZUKI系)	F-10	67928 ¥1,133 (¥1,030)
⑫ カートリッジ式	(SUZUKI系)	F-11	12189 ¥1,815 (¥1,650)
⑬ 内蔵式	(SUZUKI系)	F-12	67929 ¥1,133 (¥1,030)
⑭ 内蔵式	(YAMAHA/SUZUKI系)	F-13	67935 ¥946 (¥860)
⑮ 内蔵式	(KAWASAKI旧車系)	F-14	67930 ¥1,265 (¥1,150)
⑯ 内蔵式	(KAWASAKI系)	F-15	67938 ¥1,012 (¥920)
⑰ カートリッジ式	(HONDA/YAMAHA/KAWASAKI系)	F-16	67926 ¥1,650 (¥1,500)
⑱ 内蔵式	(KAWASAKI エストレヤ等)	F-17	67941 ¥1,012 (¥920)
⑲ 内蔵式	(SUZUKI DR-Z400S/SM)	F-18	67936 ¥1,012 (¥920)
⑳ 内蔵式	(SUZUKI系)	F-19	67940 ¥1,012 (¥920)
㉑ 内蔵式	(SUZUKI系)	F-20	67933 ¥1,177 (¥1,070)
㉒ カートリッジ式	(KAWASAKI系)	F-21	67927 ¥1,760 (¥1,600)
㉓ 内蔵式	(YAMAHA系)	F-22	72176 ¥1,045 (¥950)

\*内蔵式オイルフィルターの付属Oリングは、車種によっては使用できません。

バーコードリストはラブレター同封の別紙をご参照ください。



■ブレーキフルード

DOT-4 (100mℓ)

78023 ¥880 (¥800)



■シールド汚れ取りクロス

10枚入り

96352 ¥550 (¥500)



2023年7月営業日カレンダー

日	月	火	水	木	金	土
25	26	27	28	29	30	1
2	3	4	5	6	7	8
9	10	11	12	13	14	15
16	17	18	19	20	21	22
23	24	25	26	27	28	29
30	31					

赤字は、休日とさせていただきます。

2023 森静園 2023年9月23日(土) 開催決定

イベント内容はHPにて随時発表させていただきます!

\*☐は2023カタログ掲載頁。

\*1.5h は必須同時交換品を含めたトータル作業時間の目安。

\*0.5h は単独での取付作業時間の目安。

\*🏠 は規定の条件を満たせば公道使用できます。

\*No は法基準に抵触するため公道使用できません。

メーカー: ■ホンダ ■スズキ ■ハーレーダビッドソン ■ヤマハ ■カワサキ ■その他車