



national cycle™ カスタム ヘビーデューティー ウインドシールド車種専用セット

未掲載

7月上旬発売



1.5h



装着車両: Rebel250 (MC49)

防風効果抜群でツーリングでの疲労を軽減。シールド本体は傷に強くクリアな視界が得られるポリカーボネート製。車種専用ステー付きでボルトオン装着可能です。

- H482~533×W475mm ●ポリカーボネート製 板厚4mm ●表面処理: Quantum® Hardcoated
- シールド色: クリアー

■Rebel250 ('17~'20) (MC49) ■Rebel500 ('17~'20) (PC60)

クリアー 17249 ¥47,000 4 909449 559345

補修部品



■シールド単品

- 色: クリアー
- H482~533×W475mm
- ポリカーボネート製 板厚4mm
- 表面処理: Quantum® Hardcoated

17250 ¥32,000 4 909449 560723



■取付ステーセット

- Rebel250 ('17~'20) (MC49)
- Rebel500 ('17~'20) (PC60)

17251 ¥15,000 4 909449 560730

シートカバーセット

未掲載

7月下旬発売

0.5h

純正シートに被せるだけで手軽にイメージチェンジ!!



装着例



純正シートに被せるだけで簡単にイメージチェンジできるシートカバー。

- センター部: ディンプルメッシュ・ロール仕上げ、サイド部: プレーン
- 前後セット ●合皮製
- ※取り付けには前後シートの取り外しが必要です。
- ※完全防水ではありません。雨天時には縫製部より水が浸入する可能性があります。

■Rebel250 ('17~'20) (MC49) ■Rebel500 ('17~'20) (PC60)

ロール (サイド部プレーン) 17225 ¥12,800 4 909449 561737

GIVI® エアロダイナミックスクリーン

未掲載

7月上旬発売

0.75h



スクリーンを大型化することにより、
 快適性を向上。
 純正スクリーン交換タイプ。



装着例

- H605×W435mm
- 純正対比: 145mmアップ
- 耐衝撃アクリル製
- スクリーン色: クリアー
- ※当社汎用ナックルバイザー取付OK
- ※体格によっては前方を見る際、スクリーン越しになる可能性があります。

■PCX150 ('18~'20) (KF30)

■PCX ('18~'20) (JF81/JF84)

1129DT+D1163KIT 94897 ¥18,500 4 909449 557501

※は2020カタログ掲載頁。

※1.5h は必須同時交換品を含めたトータル作業時間の目安。

※0.5h は単独での取付作業時間の目安。

※は規定の条件を満たせば公道使用できます。

※は法基準に抵触するため公道使用できません。

メーカー: ■=ホンダ ■=スズキ ■=ハーレーダビッドソン
 ■=ヤマハ ■=カワサキ ■=その他車

アルミビレット ヘビーウエイトバーエンド 純正ハンドル対応 (リボルバータイプ)

ハンドルの振動を低減するヘビーウエイトバーエンドに各メーカーの純正ハンドル用を追加しました。

真鍮製の防振ウエイトを内蔵したバーエンド。
純正のバーエンドと付け替えるだけで簡単にドレスアップ。
外側はアルミ削り出しアルマイト仕上げ。6色のカラーバリエーション。

※当社確認車両表内の車種であっても、ハンドル幅(車体最大幅)が変更になるため、記載変更が必要となる場合があります。
※各品番に記載された片側重量は、片側キット(ボルト類を含む)の重量です。

0.25h ※KAWASAKI車
M6タイプのみ 1.0h

振動低減比較

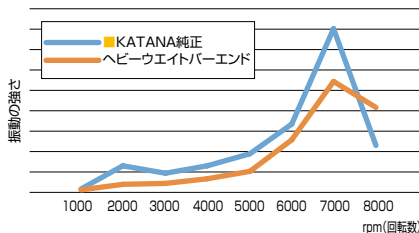

※当社測定方法による比較データです。未走行状態で測定しています。
※グラフは汎用ハンドル(内径φ17~φ19)/SUZUKI用



■HONDA車 M6タイプ

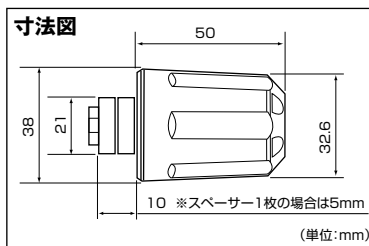

7月中旬発売
各 ¥6,300

カラー	左右1セット
レッド	99832
ブルー	99833
シャンパンゴールド	99834
グリーン	99835
シルバー	99836
ブラック	99837

■HONDA M6タイプ当社確認車両

- CB1300SF/SB/ST/SP('98~'20)、■CB1100/EX/RS('10~'20)、■CB1000R('18~'20)、■NC750X('14~'19)、■NC750S('14~'19)、■NC700X('12~'13)、■NC700S('12~'13)、■INTEGRA('12~'14)、■CB750('92~'08)、■CBR600RR('07~'13)、■CB400SF/SB('14~'20)、■CB250R('18~'19)、■CBR250RR('17~'19)、■CBR250R('11~'13)、■FORZA(MF08/10/12/13)('04~'18)、■FAZE(MF11)('09~'12)、■VTR250/F('13~'17)、■PCX150('10~'18)、■ADV150、■PCX125('10~'18)、■GROM('13~'18)、■LEAD125('13~'20)、■DIO110('15~'17)、■Address125('18~'20)、■Swish('18~'20)※リミテッド未確認

■YAMAHA車 M6タイプ

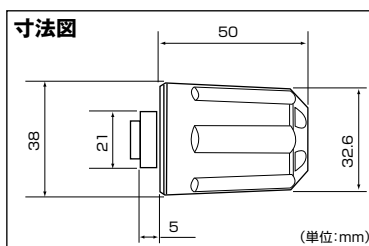

7月中旬発売
各 ¥6,300

カラー	左右1セット
レッド	17271
ブルー	17272
シャンパンゴールド	17273
グリーン	17274
シルバー	17275
ブラック	17276

■YAMAHA M6タイプ当社確認車両

- YZF-R3('15~'20)、■MT-03('16~'20)、■YZF-R25('15~'20)、■MT-25('16~'20)、■N-MAX155('17~'19)、■N-MAX125('16~'20)

■YAMAHA車 M16タイプ

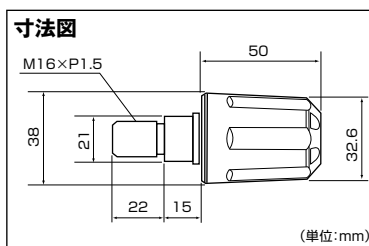

7月中旬発売
各 ¥6,800

カラー	左右1セット
レッド	17259
ブルー	17260
シャンパンゴールド	17261
グリーン	17262
シルバー	17263
ブラック	17264

■YAMAHA M16タイプ当社確認車両

- XJR1300/1200('94~'15)、■MT-10('17~'20)、■MT-10SP('17)、■NIKEN('18~'20)、■NIKEN GT('19~'20)、■MT-09('14~'20)、■MT-09SP('18)、■XSR900('16~'20)、■MT-07('14~'20)、■XSR700('18~'20)、■TMAX530('13~'16)、■TMAX530DX('17~'19)、■TMAX530SX('17~'19)、■GRAND MAJESTY400('05~'11)、■MAJESTY-S('14~'20)

バーコードリストはラブレター同封の別紙をご参照ください。

※は2020カタログ掲載頁。 ※1.5h は必須同時交換品を含めたトータル作業時間の目安。 ※0.5h は単独での取付作業時間の目安。 ※は規定の条件を満たせば公道使用できます。 ※NO は法基準に抵触するため公道使用できません。 メーカー: ■=ホンダ ■=スズキ ■=ハーレーダビッドソン ■=ヤマハ ■=カワサキ ■=その他外車

■汎用ハンドル (内径φ17~φ19) /SUZUKI車

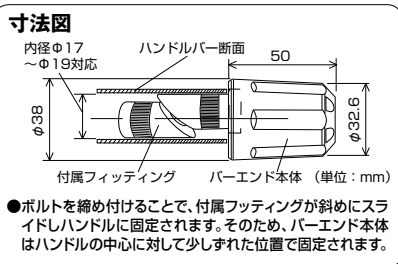

発売中
各 ¥6,300

カラー	左右1セット
レッド	99951
ブルー	99952
シャンパンゴールド	99953
グリーン	99954
シルバー	99955
ブラック	99956

※2020カタログ掲載品ですが価格が変更になっております。

■SUZUKI中空ハンドルタイプ当社確認車両

- 汎用ハンドル (内径φ17~φ19)
 ■KATANA ('19)、■GSX-S1000 ('16~'17)、■GSX-S1000F ('16~'17)、■GSX-S750 ('18)、■SV650/X ('16~'18)、■GSX250R ('17~'19)、■GSR250/S/F ('12~'17)、
 ■ジクサー ('17~'20)、■GSX1400 ('02~'05)、■GSR400 ('06~'10)、■グラデュス400 ('09~'10)、■V-STROM650 ('17)、■V-STROM250 ('17)、
 ■バグマン400 ('18)、■ジクサー SF250 ('20)

■KAWASAKI車 M6タイプ

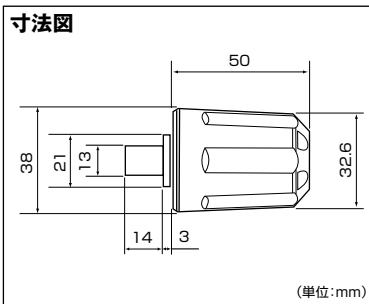

7月中旬発売
各 ¥7,300

カラー	左右1セット
レッド	17277
ブルー	17278
シャンパンゴールド	17279
グリーン	17280
シルバー	17281
ブラック	17282

■KAWASAKI M6タイプ当社確認車両

- Ninja H2SX ('18~'19)、■Ninja H2SXSE ('18~'19)、■Ninja H2SXSE+ ('19)、■Ninja650 ('16~'19)、■Z650 ('17~'19)、■Ninja250SL ('15~'16)

※ヘビーウエイトバーエンド装着の際は、締め付け時の共廻りを防ぐため純正インナーウエイトを一旦脱着する必要があります。

■KAWASAKI車 M8タイプ

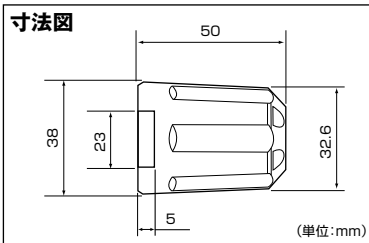

7月中旬発売
各 ¥5,500

カラー	左右1セット
レッド	17265
ブルー	17266
シャンパンゴールド	17267
グリーン	17268
シルバー	17269
ブラック	17270

■KAWASAKI M8タイプ当社確認車両

- 1400GTR ('08~'16)、■ZZR1400 ('06~'11)、■Ninja ZX-14R/ABS ('12~'20)、■ZR1200DAEG ('09~'16)、■ZR1200R ('01~'08)、■ZR1200S ('01~'04)、
 ■ZR1200 ('02~'05)、■ZEPHYR1100 ('92~'06)、■ZEPHYR1100 ('96~'02)、■ZZ-R1100 ('99~'01)、■ZR1100 ('97~'00)、■ZR1100II ('97~'00)、
 ■Ninja1000 ('11~'19)、■Z1000 ('03~'20)、■Z1000ABS ('14~'16)、■Z1000 R EDITION ('17~'20)、■ZX-10R ('11~'15)、■Z900 ('18~'20)、■Z900RS ('18~'20)、
 ■Z900RS CAFÉ ('18~'20)、■GPZ900R ('91~'03)、■Z800 ('13~'16)、■Z750/S ('04~'10)、■Ninja400 ('14~'20)、■NINJA400R ('11~'13)、
 ■ZZR400 ('01~'06)、■Ninja250 ('13~'20)、■Ninja250R ('08~'12)、■Z250 ('13~'14)

■KAWASAKI車 M17タイプ

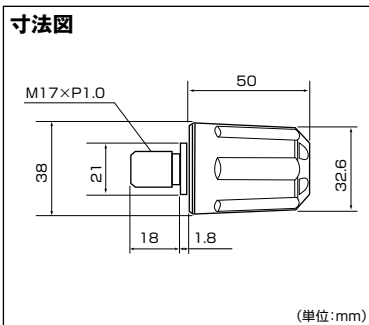

7月中旬発売
各 ¥7,300

カラー	左右1セット
レッド	17253
ブルー	17254
シャンパンゴールド	17255
グリーン	17256
シルバー	17257
ブラック	17258

■KAWASAKI M17タイプ当社確認車両

- ZX-10R ('04~'10)、■Ninja H2 ('15~'18)、■Ninja H2 CARBON ('19~'20)

バーコードリストはラブレター同封の別紙をご参照ください。

※は2020カタログ掲載品。

※1.5h は必須同時交換品を含めたトータル作業時間の目安。

※0.5h は単独での取付作業時間の目安。

※は規定の条件を満たせば公道使用できます。

※は法基準に抵触するため公道使用できません。

メーカー: ■=ホンダ ■=スズキ ■=ハーレーダッドソン ■=ヤマハ ■=カワサキ ■=その他外車

旧車カスタム素材の定番、復活!!

クラシカルなパネルデザインで140km/hと220km/h表示のスピードメーターと12,000rpm表示のタコメーター（ギヤ比1:5）をラインアップ。夜間でも視認しやすいLEDバックライトの文字盤を採用。インジケーター付きは、ハイビーム、ニュートラル、油圧、ウインターカーを内蔵。ボディは、スチール製つや消し黒塗装とステンレス製パフ仕上げの2種類を用意。

- 取り付けには、防振メーターステー（カタログP191参照）が必要です。
 - スピードメーターは国産モデルで一般に「60km/h=1,400rpm」規格の純正機械式メーター車（メーターケーブルを使用する車両）であれば基本的に使用できます。メーター規格が異なる外車や、一部旧車などには使用できません。
 - タコメーターはSRなどに採用されている「ギヤ比1:5」（クランク5回転=タコメーターケーブル1回転）規格の純正機械式タコメーター（タコメーターケーブルを使用する車両）のみ適合。機械式タコメーターが標準装備されていない車両（FTRやTWなど）はもちろんです。ギヤ比が異なる車両には使用できません。
 - 12Vバッテリー車専用。バッテリーレス車、6Vバッテリー車（12V電装にコンバートしたモデルも含む）では正常に作動しません。
 - 完全防水ではありません。メーター内外の気温差や湿度により、ガラス面が曇る場合があります。
 - 純正メーターを取り外すことによって、各種インジケーターが使用できなくなる場合があります。必要に応じて別途ご用意ください。
 - メーターケーブルは消耗品です。アウターチューブに亀裂や破損があると、メーター内部に水分や油分、埃などが侵入し、故障の原因になります。機械式メーターを交換する際は必ずメーターケーブルの点検も同時に行ない、必要に応じて新品に交換してください。
- ※スピードメーターとタコメーターは内部構造と文字盤色の違いにより、発光状態（特に夜間）の差が出てまいります。あらかじめご了承ください。
- ※ハーネスの結線は車両に合わせた加工が必要です。ギボシ端子等は別途ご用意ください。

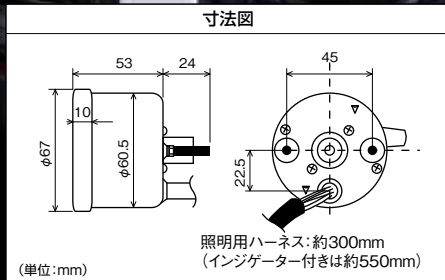

機械式タコメーターのギヤ比の調べかた

例1.5...エンジン（クランク）が5回転したとき、タコメーターケーブルが1回転するという意味です。ご自分で調べる場合は、プラグを一旦取り外し、クランクシャフトを回して確認します。4回転させたときタコメーターケーブルが1回転すれば1:4、5回転させたとき1回転すれば1:5ということになります。

機械式スピードメーター φ60 ホワイトLED照明

未掲載 7月中旬発売 0.5h



■140km/h ブラックボディ
ブラックパネル

- ブラックパネル
- ブラックボディ
- アナログ ODO メーター
- アナログ TRIP メーター

15621 ¥9,000 4 909449 554272

■140km/h ブラックボディ
ホワイトパネル

- ブラックパネル
- ホワイトボディ
- アナログ ODO メーター
- アナログ TRIP メーター

15624 ¥9,000 4 909449 554319

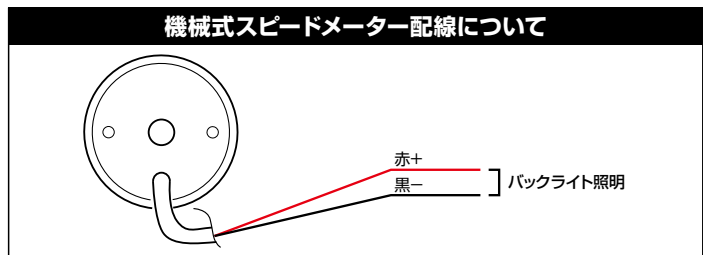

■220km/h ブラックボディ
ブラックパネル

- ブラックパネル
- ブラックボディ
- アナログ ODO メーター
- アナログ TRIP メーター

15623 ¥9,000 4 909449 554296

■220km/h ブラックボディ
ホワイトパネル

- ブラックパネル
- ホワイトボディ
- アナログ ODO メーター
- アナログ TRIP メーター

15625 ¥9,000 4 909449 554333



■140km/h ステンレスボディ
ブラックパネル

- ステンレスパネル
- ブラックボディ
- アナログ ODO メーター
- アナログ TRIP メーター

15633 ¥9,000 4 909449 554470

■140km/h ステンレスボディ
ホワイトパネル

- ステンレスパネル
- ホワイトボディ
- アナログ ODO メーター
- アナログ TRIP メーター

15635 ¥9,000 4 909449 554517



■220km/h ステンレスボディ
ブラックパネル

- ステンレスパネル
- ブラックボディ
- アナログ ODO メーター
- アナログ TRIP メーター

15634 ¥9,000 4 909449 554494

■220km/h ステンレスボディ
ホワイトパネル

- ステンレスパネル
- ホワイトボディ
- アナログ ODO メーター
- アナログ TRIP メーター

15636 ¥9,000 4 909449 554531

※は2020カタログ掲載頁。 ※1.5h は必須同時交換品を含めたトータル作業時間の目安。 ※0.5h は単独での取付作業時間の目安。 ※は規定の条件を満たせば公道使用できます。 ※NO は法基準に抵触するため公道使用できません。 メーカー: ■=ホンダ ■=スズキ ■=ハーレーダビッドソン ■=ヤマハ ■=カワサキ ■=その他外車

機械式スピードメーター (インジケータ付き) φ60 ホワイトLED照明

未掲載

7月中旬発売 1.0h



機械式スピードメーター (インジケータ付き) 配線について

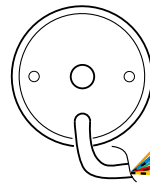

- 橙+ } バックライト照明
- 黒- } バックライト照明
- 青+ } ハイビーム
- 青-黒- } ハイビーム
- 緑+ } ニュートラル
- 緑-黒- } ニュートラル
- 赤+ } 油圧
- 赤-黒- } 油圧
- 黄+ } ウィンカー
- 黄-黒- } ウィンカー



■140km/h ブラックボディ
ブラックパネル インジケータ付き

■140km/h ブラックボディ
ホワイトパネル インジケータ付き

■220km/h ブラックボディ
ブラックパネル インジケータ付き

■220km/h ブラックボディ
ホワイトパネル インジケータ付き

フラッグカム フラッグボディ
ブラック パネル
アナログ ODO メーター
アナログ TRIP メーター
インジケータ 付き

15626 ¥12,000 4 909449 554357

フラッグカム フラッグボディ
ホワイト パネル
アナログ ODO メーター
アナログ TRIP メーター
インジケータ 付き

15628 ¥12,000 4 909449 554395

フラッグカム フラッグボディ
ブラック パネル
アナログ ODO メーター
アナログ TRIP メーター
インジケータ 付き

15627 ¥12,000 4 909449 554371

フラッグカム フラッグボディ
ホワイト パネル
アナログ ODO メーター
アナログ TRIP メーター
インジケータ 付き

15629 ¥12,000 4 909449 554418



■140km/h ステンレスボディ
ブラックパネル インジケータ付き

■140km/h ステンレスボディ
ホワイトパネル インジケータ付き

■220km/h ステンレスボディ
ブラックパネル インジケータ付き

■220km/h ステンレスボディ
ホワイトパネル インジケータ付き

ステンシル ステンボディ
ブラック パネル
アナログ ODO メーター
アナログ TRIP メーター
インジケータ 付き

15637 ¥12,000 4 909449 554555

ステンシル ステンボディ
ホワイト パネル
アナログ ODO メーター
アナログ TRIP メーター
インジケータ 付き

15639 ¥12,000 4 909449 554593

ステンシル ステンボディ
ブラック パネル
アナログ ODO メーター
アナログ TRIP メーター
インジケータ 付き

15638 ¥12,000 4 909449 554579

ステンシル ステンボディ
ホワイト パネル
アナログ ODO メーター
アナログ TRIP メーター
インジケータ 付き

15640 ¥12,000 4 909449 554616

機械式タコメーター φ60 ホワイトLED照明

未掲載

7月中旬発売 0.5h



機械式タコメーター配線について

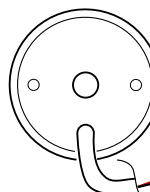

- 赤+ } バックライト照明
- 黒- } バックライト照明



■12,000rpm ブラックボディ
ブラックパネル

■12,000rpm ブラックボディ
ホワイトパネル

■12,000rpm ステンレスボディ
ブラックパネル

■12,000rpm ステンレスボディ
ホワイトパネル

フラッグカム フラッグボディ
ブラック パネル

15630 ¥8,500 4 909449 554432

フラッグカム フラッグボディ
ホワイト パネル

15631 ¥8,500 4 909449 554456

ステンシル ステンボディ
ブラック パネル

15641 ¥8,500 4 909449 554630

ステンシル ステンボディ
ホワイト パネル

15642 ¥8,500 4 909449 554654

※は2020カタログ掲載頁。

※1.5h は必須同時交換品を含めたトータル作業時間の目安。

※0.5h は単独での取付作業時間の目安。

※は規定の条件を満たせば公道使用できます。

※は法基準に抵触するため公道使用できません。

メーカー: ■=ホンダ ■=スズキ ■=ハーレービッドソン ■=ヤマハ ■=カワサキ ■=その他車

ジクサー250/150用ラインアップ追加!!

車種別マルチバーホルダー

未掲載

7月下旬発売



装着例

車種別専用設計なので、電子機器を見やすく、スマートに取付可能です。
マウントバー両端は分割式なので通すタイプのクランプにも対応します。マウントバー両サイドにはPREMIUM ZONEキャップボルトカラーM8のアッシュシルバーを付属。

0.5h

- バー有効長=155mm パイプ径φ22.2
- スチール製艶消し黒塗装仕上げ
- 別売のキャップボルトカラーM8と組み合わせればオリジナルカラー仕様にもカスタマイズできます。



■ジクサー-SF250 ('20) (2BK-ED22B)

17595 ¥5,200



グラブバーキャリア

未掲載

7月下旬発売



最大積載重量
4kg



ヘルメットフック装備



左右にヘルメットフックを装備。
キャリアからタンデムシートのラインをフラットにして積載しやすくしています。
テールランプの照射範囲を確保した保安基準に対応したリアキャリアです。

0.5h

- スチール製黒塗装仕上げ
- パイプ径22.2mm
- 積載部寸法:長さ204×幅(前側)255×幅(後側)230(mm)
- 荷掛けフック4が所付。
- ※GIVIハードケース装着不可。

■ジクサー150 ('20)

17448 ¥13,500

■ジクサー250/SF250 ('20)



人気のマウントバーシリーズがリニューアル。 塗装の見直しにより耐久性が向上しました。

車種別マルチバーホルダー

未掲載

7月中旬発売

0.5h ~ 1.0h

車種別専用設計なので、電子機器を見やすく、スマートに取付可能です。マウントバー両端は分割式なので通すタイプのクランプにも対応します。
マウントバー両サイドにはPREMIUM ZONEキャップボルトカラーM8のアッシュシルバーを付属。

- バー有効長=155mm(品番:16809のみ100mm)
- パイプ径φ22.2
- スチール製艶消し黒塗装仕上げ
- 別売のキャップボルトカラーM8と組み合わせればオリジナルカラー仕様にもカスタマイズできます。

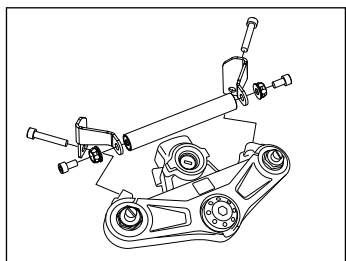

■CBR400R ('19)

キャップボルトカラーM8 アッシュシルバー付属 16795 ¥5,700



装着例



■CBR250RR ('17~'19)

キャップボルトカラーM8 アッシュシルバー付属 16792 ¥5,000



装着例



■CBR250R ('11~'16)

キャップボルトカラーM8 アッシュシルバー付属 16800 ¥5,700



装着例



■FORZA ('18) (MF13)

キャップボルトカラーM8 アッシュシルバー付属 16809 ¥7,000



※は2020カタログ掲載頁。

※1.5h は必須同時交換品を含めたトータル作業時間の目安。

※0.5h は単独での取付作業時間の目安。

※は規定の条件を満たせば公道使用できます。

※NO は法基準に抵触するため公道使用できません。

メーカー: ■=ホンダ ■=スズキ ■=ハーレーダビッドソン ■=ヤマハ ■=カワサキ ■=その他外車

車種別マルチバーホルダー

未掲載

7月中旬発売 0.5h~1.0h



■YZF-R25 ('19~'20) ■YZF-R3 ('19~'20)

■YZF-R25 ('15~'18) ■YZF-R3 ('15~'18)

キャップボルトカラー-M8 アッシュシルバー付属 16797 ¥5,000 4 909449 557150

キャップボルトカラー-M8 アッシュシルバー付属 16789 ¥5,000 4 909449 557242



■GSX1300R HAYABUSA ('99~'17)

■GSX-R1000 ('17) ■GSX-R1000R ('18)

キャップボルトカラー-M8 アッシュシルバー付属 16791 ¥5,800 4 909449 557099

キャップボルトカラー-M8 アッシュシルバー付属 16794 ¥5,800 4 909449 557129



■GSX250R ('17~'19)

■GSX-R125 ('18) (AL8~9)

キャップボルトカラー-M8 アッシュシルバー付属 16793 ¥5,000 4 909449 557112

キャップボルトカラー-M8 アッシュシルバー付属 16796 ¥6,000 4 909449 557143



■Ninja1000 ('11~'19)

■Ninja400 ('18~'20) ■Ninja250 ('18~'20)

キャップボルトカラー-M8 アッシュシルバー付属 16787 ¥5,700 4 909449 557075

キャップボルトカラー-M8 アッシュシルバー付属 16801 ¥5,800 4 909449 557181



■Ninja250SL ('15~'16)

■Ninja250R ('08~'12) ■Ninja250 ('13~'17)

キャップボルトカラー-M8 アッシュシルバー付属 16786 ¥5,700 4 909449 557068

キャップボルトカラー-M8 アッシュシルバー付属 16790 ¥5,000 4 909449 557082

※は2020カタログ掲載頁。

※1.5h は必須同時交換品を含めたトータル作業時間の目安。

※0.5h は単独での取付作業時間の目安。

※は規定の条件を満たせば公道使用できます。

※は法基準に抵触するため公道使用できません。

メーカー: ■=ホンダ ■=スズキ ■=ハーレーダビッドソン ■=ヤマハ ■=カワサキ ■=その他外車

スクリーンオフセットブラケット

未掲載

7月中旬発売

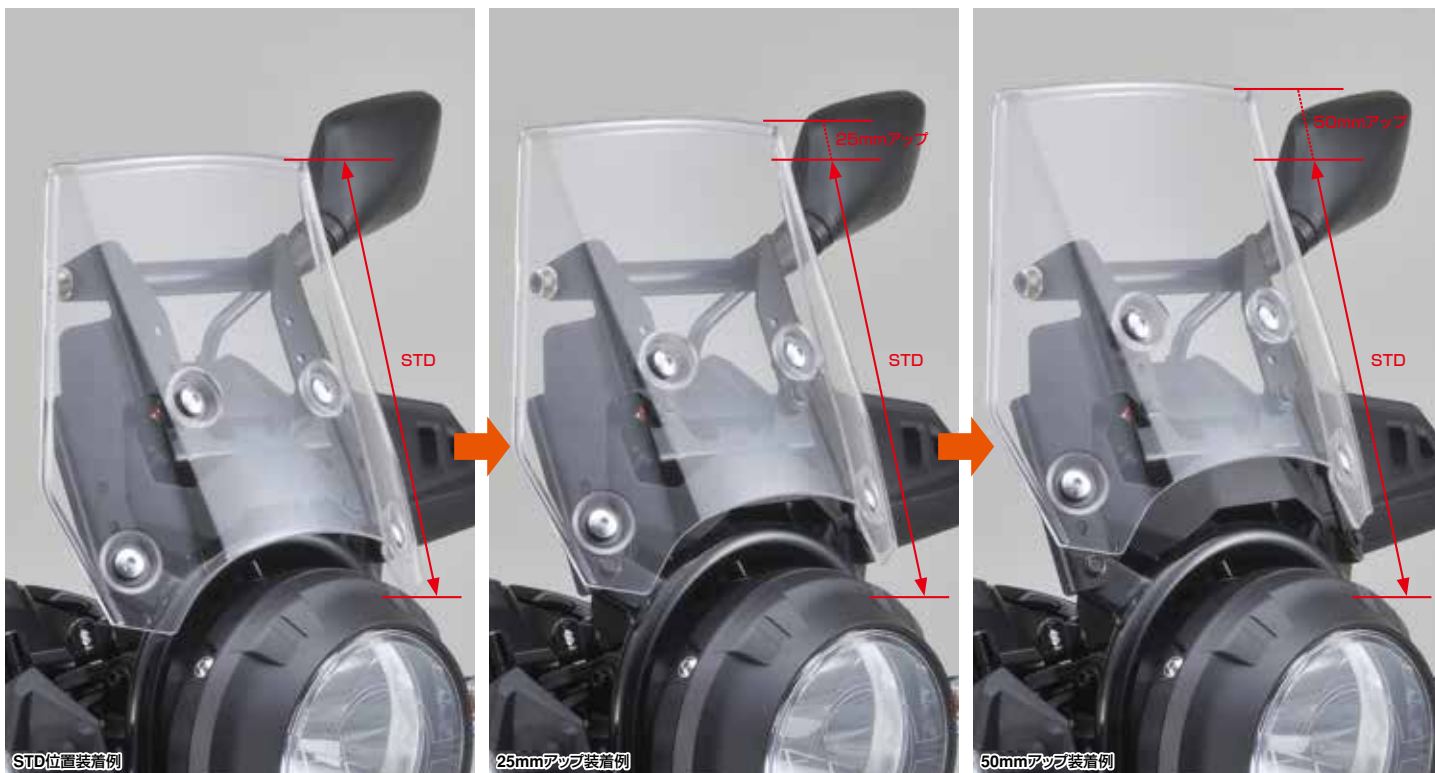

純正スクリーンのポジションを25mm/50mmアップ。ブラケット上部のバーホルダーは、USBポートなどの装着に便利です。バーホルダー両サイドにはPREMIUM ZONEのキャップボルトカラーを配し、メーター周りの機能性とドレスアップを両立しました。マウントバー両サイドにはPREMIUM ZONEキャップボルトカラーM8のアッシュシルバーを付属。

- スチール製黒塗装仕上げ。
- バーホルダー部寸法φ22.2×155mm。
- ※ この商品は純正スクリーン用として設計しております。
- ※ 社外品ロングスクリーンとの併用は保証対象外となります。
- ※ 社外品ロングスクリーンの形状によってはブラケットと接触し、スクリーン側に傷がついたり、同時装着できない恐れがあります。
- ※ 自己責任で社外品ロングスクリーンと併用する場合、必ずSTD位置のみで使用し、25mmアップ、50mmアップでは、絶対に使用しないでください。商品および車体側に負担が掛かり破損する恐れがあります。

■ V-Strom250 ('17~'19)

キャップボルトカラーM8 アッシュシルバー付属

16803 ¥7,800



スクリーンマウントバーホルダー

未掲載

7月中旬発売

マウントバー両端は分割式なので通すタイプのクラブにも対応します。マウントバー両サイドにはPREMIUM ZONEキャップボルトカラーM8のアッシュシルバーを付属。

- バー有効長=155mm ● バイブ径φ22.2
- スチール製艶消し黒塗装仕上げ
- 別売のキャップボルトカラーM8と組み合わせればオリジナルカラー仕様にもカスタマイズできます。
- この商品は純正スクリーン用として設計しております。
- 社外品スクリーンの形状によってはブラケットと接触し、スクリーン側に傷がついたり、同時装着できない恐れがあります。



装着例

■ NC750X ('16~'19) / ABS ('16~'17) / ABS E ('18) / TypeLD ('16~'17) / DCT ('19) / TypeLD ABS ('16~'17) / DCT ABS ('16~'17) / DCT ABS E ('16~'17) / TypeLD DCT ABS ('16~'17) / TypeLD DCT ABS E ('16~'17) (RC90)

キャップボルトカラーM8 アッシュシルバー付属 16804 ¥7,800



装着例

■ NC700X ('12~'13) ■ NC750X ('14~'15)

キャップボルトカラーM8 アッシュシルバー付属 16807 ¥7,800



※ は2020カタログ掲載頁。

※ 1.5h は必須同時交換品を含めたトータル作業時間の目安。

※ 0.5h は単独での取付作業時間の目安。

※ は規定の条件を満たせば公道使用できます。

※ NO は法基準に抵触するため公道使用できません。

メーカー: ■=ホンダ ■=スズキ ■=ハーレーダビッドソン ■=ヤマハ ■=カワサキ ■=その他外車

スクリーンマウントバーホルダー

未掲載

7月中旬発売



装着例

■MT-09 TRACER ('15~'17)

キャップボルトカラー-M8 アッシュシルバー付属 16805 ¥7,800 4 909449 556924



装着例

■XMAX ('18~'20) (2BK-SG42J)

キャップボルトカラー-M8 アッシュシルバー付属 16802 ¥8,300 4 909449 557198



装着例

■トリシティ125 ('15~'18) ■トリシティ155 ('16~'18)

キャップボルトカラー-M8 アッシュシルバー付属 16799 ¥7,800 4 909449 557167



装着例

■V-Strom1000 ('14~'18)

キャップボルトカラー-M8 アッシュシルバー付属 16810 ¥7,800 4 909449 556979



装着例

■V-Strom650 ('17~'18)

キャップボルトカラー-M8 アッシュシルバー付属 16808 ¥7,800 4 909449 556955



装着例

■VERSYS-X 250 ('17~'19)

キャップボルトカラー-M8 アッシュシルバー付属 16806 ¥9,500 4 909449 556931

※は2020カタログ掲載頁。

※1.5h は必須同時交換品を含めたトータル作業時間の目安。

※0.5h は単独での取付作業時間の目安。

※は規定の条件を満たせば公道使用できます。

※は法基準に抵触するため公道使用できません。

メーカー: ■=ホンダ ■=スズキ ■=ハーレーダビッドソン ■=ヤマハ ■=カワサキ ■=その他外車

スマートフォンを見やすい角度に調節可能

SP BAR CLAMP MOUNT PRO バークランプマウント



ハンドルバークランプに取り付けることができるSP BAR CLAMP MOUNT に角度調節機能が付きました。付属ボルト (M8×40mm/M8×45mm/M8×50mm)

SP BAR CLAMP MOUNT PRO 17077 ¥8,500 4 909449 557914

SP CLUTCH MOUNT PRO クラッチマウント



クラッチ、ブレーキレバークランプに取り付けができるSP CLUTCH MOUNT に角度調節機能が付きました。国産車の他、ハーレーダビッドソンにも取り付けできます。付属ボルト (M6/UNC1/4インチ-20)

SP CLUTCH MOUNT PRO 17078 ¥8,500 4 909449 557921

SP MOTO BUNDLE UNIVERSAL CASE
モトバンドル ユニバーサルケース

すぐ使用できるマウントと防水スマホケースのセット



SPコネクトの様々なマウントに装着できる汎用の防水スマホケースとマウントのセット。ハンドル外径 (φ22.2/25.4/28.6/31.7mm) 対応。タッチスクリーン操作可能*1。裏面にカメラ窓付き。

●収納可能なスマートフォンサイズ
Lサイズ:高さ165×幅80×厚さ10 (mm)
Mサイズ:高さ153×幅70×厚さ10 (mm)
※1:指紋センサーは反応しません。

Lサイズ 16974 ¥11,000 4 909449 556825

Mサイズ 16972 ¥11,000 4 909449 556818

SP UNIVERSAL PHONE CASE
ユニバーサルフォンケース



SPコネクトの様々なマウントに装着できる汎用の防水スマホケース。タッチスクリーン操作可能*1。裏面にカメラ窓付き。

●収納可能なスマートフォンサイズ
Lサイズ:高さ165×幅80×厚さ10 (mm)
Mサイズ:高さ153×幅70×厚さ10 (mm)
※1:指紋センサーは反応しません。

Lサイズ 16740 ¥3,600 4 909449 556801

Mサイズ 16738 ¥3,600 4 909449 556795

※は2020カタログ掲載頁。 ※1.5h は必須同時交換品を含めたトータル作業時間の目安。 ※0.5h は単独での取付作業時間の目安。 ※は規定の条件を満たせば公道使用できます。 ※NO は法基準に抵触するため公道使用できません。 メーカー: ■=ホンダ ■=スズキ ■=ハーレーダビッドソン ■=ヤマハ ■=カワサキ ■=その他外車

トロリーシートバッグ DH-746

未掲載

7月下旬発売 **HenlyBegins**



トロリーバッグとして
旅行に。

TROLLEY SEAT BAG

DH-746



バイクに積める、
トラベルバッグ。



シートバッグとして
ツーリングに。



容量 45ℓ



収納例：テント、シュラフ、テーブル、チェア など



アルミニウム製ハンドルがフレームとなるので荷崩れしない。



滑らかな静音キャスター。



開口部が広いので長い荷物の出し入れにストレスを感じない。



スパーベースでも前にずれない底面構造。

特許出願中

最大積載重量：10kg
付属品：固定ベルト、長物固定ベルト、レインカバー
サイズ：H300×W530×D320 (mm)
2段階調節キャリーバー：890mm→990mm



DH-746

17299 ¥24,000



トロリーベース

未掲載

発売中 **GIVI**

モノキーケースがキャリアバッグに早変わり、ツーリング先での荷物の運搬に便利です。



装着例



車体のモノキーベースの上にワンタッチで取り付けできるトロリーベース。フックが6か所付いているので荷物を縛って運ぶこともできます。

●OBK58/42、DLM46/30、TRK52/46/33用
●重量：2.3kg
※モノロックケースおよび樹脂製モノキーケース装着不可。
※M9A、M9Bモノキーベースには取り付けできません。
※セキュリティロックキー2本付き。セイムキーセットSL103 (77303) / SL105 (99134) に交換することで、トップ・サイドケースと同じキーにすることができます。
※トロリーは2ホイール仕様です。自立しないのでボックスに備防止処理が必要です。



S410

16964 ¥22,000



ハードケース装着例



フック使用例

※は2020カタログ掲載頁。

※1.5h は必須同時交換品を含めたトータル作業時間の目安。

※0.5h は単独での取付作業時間の目安。

※は規定の条件を満たせば公道使用できます。

※は法基準に抵触するため公道使用できません。

メーカー：■=ホンダ ■=スズキ ■=ハーレービッドソン ■=ヤマハ ■=カワサキ ■=その他車

アクセサリ電源ユニット

[ディーユニット プラス]

D-UNIT プラス II 常時電源

アクセサリ電源と常時電源を一括管理。

電源一括管理

さらに
常時電源も。

3系統のアクセサリ(ACC)電源と、1系統の常時電源をスマートに取り出せる電源ユニット。アクセサリ電源はメインキー連動で電源をON/OFFでき、内蔵ヒューズの交換でアンペア数の変更も可能です。

3 ACC
系統
出力可能

1 常時電源
系統
出力可能

3系統のACCと1系統の常時電源を出力

ACC ギボシ (CA/CB103) 3系統 合計17.5A
常時電源 M6ボルト 1系統 20A

ACC 合計
17.5A
高出力

高出力17.5A!! ※ACC 3系統合計

主電源をバッテリーから直接取ることで、純正電装機器への負担を減らしながら、高出力を可能としています。

ヒューズによる
アンペア
変更可能

3系統のACCはアンペア数の設定可能

3系統のACCは内蔵ヒューズの交換でアンペア数の設定可能
※合計で20アンペア以内。

複数の12V電源を
カンタン取り出し。

●USB電源

●ドライブレコーダー

●グリップヒーター

●ナビ

●スピードメーター



商品構成:
ユニット本体×1、
低背ブレッドヒューズ(7.5A)×1、
低背ブレッドヒューズ(5A)×2、
低背ブレッドヒューズ(20A)×1、
両面テープ×1、
結線コネクタ×1、結束バンド×2

配線図

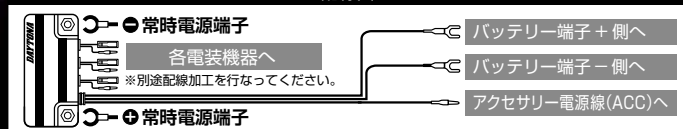

16075 ¥2,800



メンテナンスマット

未掲載

発売中



16094



16094



16095
DBG-1730H(内寸1680mm×2940mm)使用例



16095

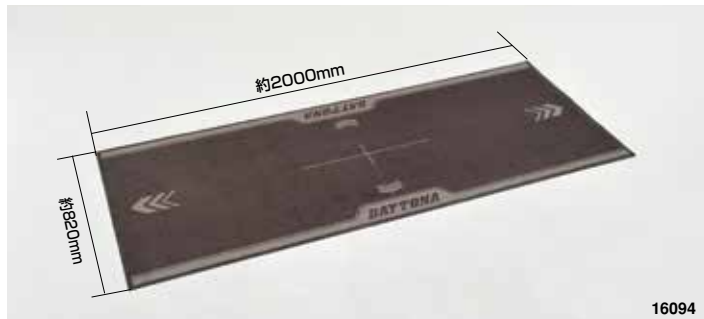

16094



16095

ゴム素材のベースの上に耐久性の高いナイロン起毛を採用した、バイクの整備・保管に最適なメンテナンスマットです。ベースのゴム素材はオイルなどを通さないため、サーキットやガレージに敷いておくことで床を汚すことを抑止することができます。汚れた際には高压洗浄機などで水洗いも可能です。

●材質:ベース...ゴム、起毛...ナイロン ●重量:約4.1kg(16094)・約7.5kg(16095)
※防火素材ではありません。

約820×2000mm

16094 ¥12,500



約1500×2000mm

16095 ¥23,500



※口は2020カタログ掲載頁。

※1.5h は必須同時交換品を含めたトータル作業時間の目安。 ※0.5h は単独での取付作業時間の目安。

※は規定の条件を満たせば公道使用できます。

※NO は法基準に抵触するため公道使用できません。

メーカー: ■=ホンダ ■=スズキ ■=ハーレーダビッドソン ■=ヤマハ ■=カワサキ ■=その他外車

ノンスリップシート



ライディング時のシート滑りを解消!!
シートバッグなど荷物のずれ防止にも!!

ライディング時にお尻が滑ってしまい困っている方にオススメ。ステッチパターンでグリップ力が高いシートがライディング時の滑りを抑えます。また、タンデムシートに貼ることで、シートバッグの滑りも抑え、バッグをずれにくくします。4つのデザインとプレーンタイプの5種類を設定。ちょっとしたシートの破れを補修するときにもピッタリです。

※製造上の都合で、表皮が完全に抜き切れていない場合があります。切れていない場合はカッターやハサミで切ってください。
※本商品は滑りを完全に無くす商品ではありません。滑りにくさを向上させる商品としてお使いください。
※ご使用の環境やデザインパターン、貼り付け場所によって早期にはがれが発生する場合がございます。
※本商品は70℃以上の環境にさらされた場合、接着剤の劣化が促進され、はがれやすくなります。



※形を分かりやすくするためにデザイン部分以外を取り除いています。

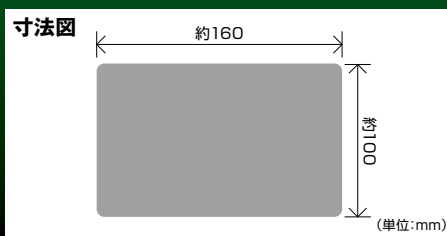

プレーン 17381 ¥800 4 909449 560693

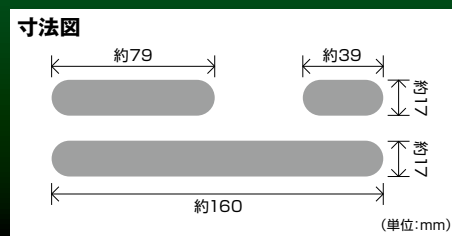

スロット 17391 ¥800 4 909449 560716

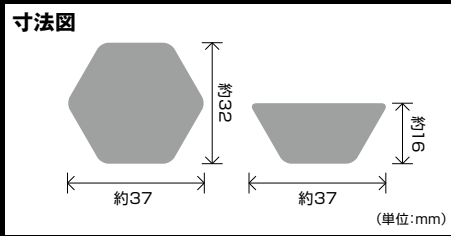

ハニカム 17389 ¥800 4 909449 560709

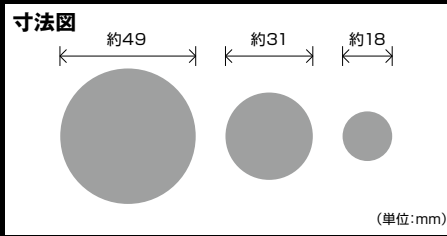

ラウンド 17390 ¥800 4 909449 560648

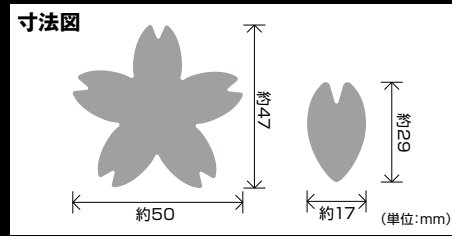

サクラ 17379 ¥800 4 909449 560624

LED対応ウインカーリレー

ウインカーLED化の必須アイテム



●純正2種タイプのウインカーリレーと交換可能なLED対応ウインカーリレー。
●装着に便利なラバーブラケット付属。 ●CE認証取得。 ●1分間で85回点滅プログラム。

■汎用

2Pin (1W~100Wまで) 99989 ¥2,700 4 909449 557594

※は2020カタログ掲載頁。

※1.5h は必須同時交換品を含めたトータル作業時間の目安。

※0.5h は単独での取付作業時間の目安。

※は規定の条件を満たせば公道使用できます。

※は法基準に抵触するため公道使用できません。

メーカー: ■=ホンダ ■=スズキ ■=ハーレービッドソン ■=ヤマハ ■=カワサキ ■=その他車

ESS (エマージェンシーストップシグナル)
採用車に社外ウインカーが取り付けられる
LED対応ウインカーリレー。



●純正同寸ボディで純正位置に取付可能(純正ラバー使用可)。
●補修用としても使用できるラバーブラケット付属。
●CE認証取得。
●1分間で85回点滅プログラム。
●純正8種タイプのウインカーリレーと交換可能なLED対応ウインカーリレー。
●純正品番(38301-MKJ-D01)のリレー採用車へ取付可能。
●ESS/純正ポジション/ハザード機能作動可能。

■CB1000R ('18~'20) ■CBR650R ('19~'20) ■CB650R ('19~'20)
■Rebel500 ('20) ※Rebel500 ('17~'19) 不可
■CBR400R ('19~'20) ■400X ('19~'20)
■Rebel250 ('20) ※Rebel250 ('17~'19) 不可 ■ADV150 ('20) 国内仕様のみ

HONDA 8Pin ESS対応 (1W~100Wまで) 17575 ¥5,500 4 909449 561751

価格改定のご案内

このたび弊社では、一部商品の価格を改定させていただくこととなりましたので、お知らせいたします。
 これまでも弊社では、原材料や運送費の上昇を、コスト削減により吸収してまいりましたが、鋼材や副資材の度重なる値上げに対し、内部努力だけでは価格維持が困難な状況となりました。つきましては、誠に不本意ながら下記内容のとおり価格改定を実施させていただきます。なお、価格改定後も、品番、JANコードの変更はございません。今後も商品の品質向上に努め、お客様に喜ばれる商品開発に一層努力する所存でございます。今後とも宜しくお願ひ申し上げます。

■2020年7月22日(水) 価格改定商品 (2020年7月22日(水) 15:30受注分より実施)

商品名	商品番号/旧標準価格	2020カタログ掲載ページ	商品番号/標準価格	JANコード
スクランブラーハンドル 85mmアップ φ22.2 メッキ	26807 ¥5,000	P122,904	26807 ¥5,700	4 909449 115244
スチールスーパーアップバー125mmアップ クロームメッキ	42877 ¥3,500	P122,904	42877 ¥5,000	4 909449 205099
70'sハンドル GT750 Type	66183 ¥4,300	P123,904	66183 ¥5,500	4 909449 330784
70'sハンドル ZII Type	66233 ¥4,300	P123,904	66233 ¥5,500	4 909449 330807
70Sハンドル CB750K0 Type	66408 ¥4,300	P123,904	66408 ¥5,500	4 909449 330821
70'sハンドル マツハ3 Type	66409 ¥4,300	P123,904	66409 ¥5,500	4 909449 330814
70'sハンドル XS1 Type クロームメッキ	67466 ¥4,300	P123,904	67466 ¥5,500	4 909449 330791
ステンレスアップハンドル 200mmアップ モンキー系用	20599 ¥3,800	P124,828	20599 ¥5,500	4 909449 080634
ラジエーターホース 【ストレート300mm】 φ16.0	73349 ¥1,200	P735	73349 ¥1,500	4 909449 379707
ラジエーターホース 【ストレート300mm】 φ19.0	73350 ¥1,400	P735	73350 ¥1,700	4 909449 379714
ラジエーターホース 【ストレート300mm】 φ21.0	73351 ¥1,400	P735	73351 ¥1,700	4 909449 379721
ラジエーターホース 【ストレート300mm】 φ25.0	73352 ¥1,600	P735	73352 ¥1,900	4 909449 379691
ラジエーターホース (3PSセット)	73355 ¥4,800	P735	73355 ¥5,000	4 909449 379684
ラジエーターホース 【エルボ-45°】 φ16.0	73429 ¥1,400	P735	73429 ¥1,800	4 909449 379837
ラジエーターホース 【エルボ-45°】 φ19.0	73430 ¥1,600	P735	73430 ¥2,000	4 909449 379868
ラジエーターホース 【エルボ-45°】 φ25.0	73432 ¥1,800	P735	73432 ¥2,200	4 909449 379851
ラジエーターホース 【エルボ-90°】 φ16.0	73433 ¥1,400	P735	73433 ¥1,800	4 909449 379776
ラジエーターホース 【エルボ-90°】 φ19.0	73434 ¥1,600	P735	73434 ¥2,000	4 909449 379783
ラジエーターホース 【エルボ-90°】 φ21.0	73435 ¥1,600	P735	73435 ¥2,000	4 909449 379790
ラジエーターホース 【エルボ-90°】 φ25.0	73436 ¥1,800	P735	73436 ¥2,200	4 909449 379806
ブリーザーホース 【L型】 φ8.0	73654 ¥600	P733	73654 ¥1,200	4 909449 383551

2020年7月営業日カレンダー

日	月	火	水	木	金	土
6月28	29	30	7月1	2	3	4
5	6	7	8	9	10	11
12	13	14	15	16	17	18
19	20	21	22	23	24	25
26	27	28	29	30	31	8月1

赤字は、休日とさせていただきます。

※は2020カタログ掲載頁。

※1.5h は必須同時交換品を含めたトータル作業時間の目安。

※0.5h は単独での取付作業時間の目安。

※は規定の条件を満たせば公道使用できます。

※は法基準に抵触するため公道使用できません。

メーカー: ■=ホンダ ■=スズキ ■=ハーレーダビッドソン ■=ヤマハ ■=カワサキ ■=その他外車

INFORMATION

ソロツーリングに最適!
 FMラジオが聴ける
 DT-KIKUDAKE™
 スペシャルサイトオープン!

DT-KIKUDAKE™
 聴くだけ がいい。
 DAYTONA TALK SERIES



<https://daytona-talk.com/kikudake/>

新発売

